

## پانزدهمین کنگره بین المللی

## تعامل توزیع کنندگان و تامین کنندگان "دنیای تجارت"



МИР ТОРГОВЛИ  
WORLD OF TRADE



## دعوت به نشست سالانه فروشگاه های زنجیره ای پیشرو و توزیع کنندگان از کشورهای CIS

### سروران گرامی

در روزهای ۲-۳ جون ۲۰۲۲، مصادف با ۱۲-۱۳ خرداد ماه ۱۴۰۱، "کنگره بین المللی خرید و فروش دنیای تجارت" برای پانزدهمین دوره در شهر آلماتی قزاقستان، در قالب یک نشست بسته و انحصاری میان توزیع کنندگان و نمایندگان فروشگاه های زنجیره ای و تولیدکنندگان کشورهای CIS با مشارکت بیش از ۱۵۰ خریدار برگزار خواهد شد.

### در دستور کار:

الف) مذاکرات دوجانبه B2B بین خریداران و تامین کنندگان در "مرکز خرید دنیای تجارت"

ب) هایپرمارکت نمایشگاهی "دنیای تجارت"

ج) کنگره خرده فروشان و فروشگاه های زنجیره ای

د) یازدید از زنجیره های خرده فروشی آلماتی

ه) بوفه پذیرایی در میان خرده فروشان

### چه گروه هایی گرد هم جمع می شوند:

خرده فروش ها و عوامل صنعت در پخش، تولید کنندگان و توزیع کنندگان FMCG، نمایندگان بازارها و فروشگاه های زنجیره ای، ماموران تدارکات، مراکز خرید، توسعه دهندگان املاک تجاری.

### کشورهای شرکت کننده:

روسیه، ایران، قزاقستان، قرقیزستان، ازبکستان، آذربایجان، ارمنستان، بلاروس، اوکراین، گرجستان، تاجیکستان، ترکمنستان و کشورهای دیگر.

### سطح مشارکت کنندگان:

روسا و سهامداران فروشگاه های زنجیره های و خرده فروشی، مدیران اجرایی، مدیران تجاری و بازرگانی شرکت ها، مدیران بازاریابی و وفاداری مشتری، روسای بخش ها، مدیران فناوری اطلاعات و نوآوری، مدیران منابع انسانی، مدیران تدارکات، مدیران برنامه ریزی و دواير بهينه سازی و متخصصان فناوری های IT با هدف رشد و توسعه.

## حضور چه تولیدات و سرویس هایی برای خرده فروش ها جذاب است؟

تامین کنندگان فن آوری، تجهیزات و خدمات برای خرده فروشی	تامین کنندگان دسته های گوناگون از محصولات
✓ ارائه دهندگان راهکارهای IT برای شرکت های توزیع و فروشگاهها	✓ هر نوع محصولات غذایی و آشامیدنی
✓ تجهیزات تجاری، صندوق داری و انبارداری	✓ محصولات مورد استفاده در خانه، باغ، تعمیرات
✓ تجهیزات فروشگاه های مولد محصولات	✓ لوازم خانگی و الکترونیکی
✓ تجهیزات ویدئویی، امنیتی، خدماتی برای مغازه ها و انبارها	✓ نساجی، البسه، کفش
✓ تجهیزات پرودتی و انجماد	✓ محصولات برای کودکان
✓ تجهیزات بسته بندی، و سایر تجهیزات مغازه ها و انبارها	✓ محصولات برای حیوانات خانگی
✓ خدمات لجستیک، مشاوره، مالی و سایر خدمات برای خرده فروشی	✓ لوازم آرایشی، بهداشتی و شوینده ها
	✓ سایر دسته بندی ها و محصولات زنجیره تامین

## مرکز خرید و فروش دنیای تجارت در RETAIL TECH

در کنار محل برگزاری "دنیای تجارت"، "مرکزتبادلات و خرید و فروش دنیای تجارت" نیز فعال خواهد بود. فروشگاه های زنجیره ای و توزیع کنندگان از کشورهای گوناگون CIS شخصا به منظور مذاکرات دوجانبه با تامین کنندگان بر سر یک میز حضور پیدا می کنند. تامین کنندگان می توانند مستقلاً فروشگاه زنجیره ای توزیع کننده مورد نظر خود را برای همکاری و همراهی در سالن مذاکره انتخاب کرده و ضمن معرفی نمونه های محصول، در باب شرایط همکاری به توافق برسند.



## نمایشگاه هایپرمارکت دنیای تجارت در RETAIL TECH

هایپرمارکت دنیای تجارت؛ یک نمایشگاه استثنایی با استایل فروشگاه‌های است، به نحوی که کالاها و محصولات شرکت کنندگان روی قفسه‌ها و پالت‌های واقعی یک سوپرمارکت به نمایش در می‌آیند. مزایای این روش در شکل دهی به نمایشگاه از قرار زیر است:

۱. **تمرکز روی محصول:** توزیع کنندگان بلافاصله محصول و کالای شما را روی قفسه فروش می‌بینند. لذا می‌توانند توصیه‌هایی در مورد بسته بندی، لیبلینگ و برچسب گذاری و غیره داشته باشند.
۲. **صرفه جویی قابل توجه در بودجه:** هزینه حضور در این نمایشگاه نسبت به مدل نمایشگاه‌های سنتی. بسیار مقرون به صرفه تر است.
۳. **حجم کم کالای حمل شده به نمایشگاه:** کفایت ۱-۲ کارتن از کالا برای نمایش بر روی قفسه‌ها
۴. **بازدید قطعی خریداران عمده:** از آنجایی که تمام شرکای حرفه‌ای ما، اعم از شبکه پخش و توزیع کنندگان مویرگی و فروشگاه‌های زنجیره‌ای، در این نمایشگاه شرکت می‌کنند، محصولات شما در معرض دید خریداران و توزیع کنندگان بزرگ قرار می‌گیرد.
۵. **امکان معرفی محصولات:** از طریق قرار دادن بروشورهای تبلیغاتی، کاتالوگ، کارت ویزیت و تستر بر روی قفسه
۶. **امکان تبلیغات همزمان:** با قرار دادن پرچم شرکت و یا هر نوع آیتیم تبلیغاتی از این دست بر روی قفسه‌ها
۷. **امکان ارائه محصولات نمونه:** در مذاکرات B2B در "مرکز خرید و فروش دنیای تجارت"
۸. **امکان تست کردن و سمپلینگ:** از آنجایی که میزهای تست کردن محصولات در نزدیکی قفسه‌ها قرار دارد، در حین تست کردن نمونه‌ها، امکان آشنایی با کالا روی قفسه همچنان وجود دارد.
۹. **امکان داشتن غرفه:** به موازات سالن نمایشگاه، غرفه‌هایی نیز برای شرکت کنندگانی که مایل به داشتن غرفه شخصی خود هستند در نظر گرفته شده است.

## فرصت ها و امکانات مشارکت در نمایشگاه

### پکیج هایپرمارکت (قفسه اختصاصی فروشگاه)

شامل :

- قفسه فروش یک طرفه (ابعاد تقریبی: ۱,۰ متر ۰,۴ متر ۱,۶ متر، شامل ۴ قفسه)
  - مشارکت در مرکز خرید: جلسات دوجانبه با خرده فروشان کشورهای مختلف
  - فرصتی برای سمپلینگ در منطقه هایپرمارکت دنیای تجارت
  - دسترسی به تمام سالن های برنامه تجاری، به جز مناطق vip و جلسات خصوصی
  - شرکت در پذیرایی عصر دنیای تجارت با خرده فروشان کشورهای مختلف
  - قهوه و میان وعده در محل
  - شرکت در یک سفر سازمان یافته به زنجیره های خرده فروشی شهر آلمانی
  - ۲ کارت ورودی برای نماینده های شرکت
  - قیمت ویژه برای کارت ورودی اضافی برای نمایندگان شرکت
- \*ابعاد قفسه در تصویر تقریبی است.

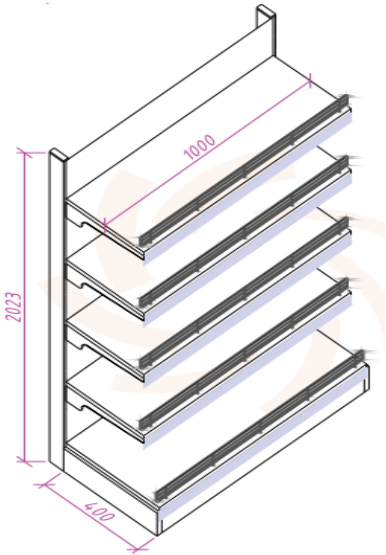

### پکیج ثبت نام (مشارکت شخصی)

مرکز خرید همیشه یک رویداد بسته و افراد عادی بدون ارائه کارت ثبت نام اجازه ورود ندارند. تمام کارت های ورودی شرکت کننده ها از قبل آماده شده است. کمیته برگزاری این حق را دارد که بدون توضیح از ثبت نام برای یک شرکت کننده امتناع کند.

شامل:

- ۱ کارت ورودی برای نماینده یک شرکت یا شخص حقیقی
- مشارکت در مرکز خرید: جلسات دوجانبه با خرده فروشان کشورهای مختلف
- دسترسی به تمام سالن های برنامه تجاری، به جز مناطق VIP و جلسات خصوصی
- شرکت در پذیرایی عصرانه دنیای تجارت با خرده فروشان کشورهای مختلف
- قهوه و میان وعده در محل
- شرکت در یک سفر سازمان یافته به زنجیره های خرده فروشی شهر آلمانی
- قیمت ویژه برای کارت ورودی اضافی برای نمایندگان شرکت

**مهم! مشارکت کنندگان در این نوع از ثبت نام، حق آوردن نمونه کالا به محل برگزاری را نخواهند داشت. لطفا به هنگام ثبت نام این موضوع را در نظر بگیرید.**

## پکیج برندینگ

امکان مشارکت غیر حضوری یک شرکت در رویداد وجود دارد.

در صورتی که به دلایلی نتوانید شخصاً در این رویداد شرکت کنید، می توانید شرکت خود را اعلام کرده و اطلاعات را به شرکت کنندگان در دنیای تجارت منتقل کنید.

شامل:

قرار دادن تبلیغات مدولار در کاتالوگ رسمی رویداد ( ۱ صفحه)

- قرار دادن ارقام تبلیغاتی (حداکثر ۵۰۰ عدد) روی میز تبلیغاتی رویداد در قسمت ثبت نام

- قرار دادن لوگو و اطلاعات (حداکثر ۳۰۰ کاراکتر) در کاتالوگ رویداد

- قرار دادن لوگو بر روی دیوار خبری رویداد

## پکیج نمایشگاه (غرفه اختصاصی)

یک غرفه نه تنها می تواند محل کار شما در طول کل رویداد باشد، بلکه با استفاده از روش های تبلیغاتی و جالب یک راه عالی برای جلب توجه افراد به برند شما است، محلی که در آن می توانید کالای خود را از ابعاد گوناگون به نمایش گذاشته و ارائه کنید.

این نوع از ارائه شامل موارد زیر است:

- غرفه با مساحت ۴ متر مربع + سازه استاندارد\*

- مشارکت در مرکز خرید: جلسات دوجانبه با خرده فروشان

- دسترسی به تمام سالن های برنامه تجاری، به جز مناطق VIP و جلسات خصوصی

- شرکت در یک سفر سازمان یافته به زنجیره های خرده فروشی شهر آلماتی

- قهوه و میان وعده در محل نمایشگاه

- شرکت در یک سفر سازمان یافته به زنجیره های خرده فروشی شهر آلماتی

- قیمت ویژه برای کارت ورودی اضافی برای نمایندگان شرکت

- کارت ورودی حضور در نمایشگاه برای نمایندگان شرکت

• سازه استاندارد یک غرفه نمایشگاهی عبارت است از:

۱. کفپوش برای کل محوطه غرفه؛

۲. دیوارها در امتداد محیط استند ( به رنگ سفید)

۳. پانل سردر (رنگ سفید)

۴. کتیبه سردر (نام شرکت، تا حداکثر ۱۵ کاراکتر

۵. میز ۸۰ سانتی متر در ۸۰ سانتی متر (۱ عدد)؛

۶. صندلی (۲ عدد)؛

۷. نورپردازی (۲ دیوارکوب نقطه ای، ۶۰ وات).

۸. سبد کاغذ باطله؛

۹. سوکت ۲۲۰ وات (نه بیشتر از ۱,۵ کیلو وات)

- امکان اجاره تجهیزات اضافه وجود دارد

- امکان رزرو و اجاره غرفه ای با ابعاد بزرگتر مهیا است



Package Name	Price, \$	
	Until April 30	Until May 15
(Personal booth) پکیج نمایشگاهی حداقل ۴ متر مربع	300 per 1 m <sup>2</sup>	350 per 1 m <sup>2</sup>
(Personal rack) پکیج هایپرمارکت	700	900
(Branding) پکیج برندینگ	500	500
پکیج حضور برای افراد تولیدکنندگان	300	400
پکیج حضور برای افراد B2B بسته مشارکت در برای ارائه دهندگان خدمات، توسعه دهندگان، تامین کنندگان فناوری و تجهیزات	400	500

چنانچه مایلید در این برنامه به عنوان سخنران حضور یافته و شرکت یا مجموعه خود را معرفی کنی، یا مایلید که به عنوان پارتنر و حامی در این رویداد شرکت کنید؛

لطفاً پیشنهاد مشخص خود را با نماینده منطقه ای ما در میان بگذارید. پس از بررسی و مذاکره، پیشنهاد شما می تواند مورد موافقت قرار گیرد.

جهت اطلاعات بیشتر می توانید به وب سایت ما سری بزنید.

<https://eximexpo.kz/>

اطلاعات در مورد مرکز خرید و فروش

<https://eximexpo.kz/zakupochnyj-centr-mir-torgovli/>

عکس هایی از نمایشگاه در فورمت هایپرمارکت

<https://eximexpo.kz/convents-hypermarket/>

نظرات شرکت کنندگان قبلی

<https://eximexpo.kz/reviews/>

عکس ها و ویدئوهای رویدادهای قبلی

<https://eximexpo.kz/category/events/>

کانال YouTube ما

<https://www.youtube.com/channel/UC4LLMvMI-HIelcx3KC25Jug/featured>

Haya SD Co.

Regional Representative of World of Trade in Iran

Mob/WhatsApp/Telegram +98 939 466 4710

021 88651346-7

[Iran@exim-partners.ru](mailto:Iran@exim-partners.ru) , [hayasdi2014@gmail.com](mailto:hayasdi2014@gmail.com)

B2B DELEGATE PACKAGE For all service providers, developers, equipment and technology suppliers